

# P5 X

A DURST TOVÁBB ERŐSÍTI JELENLÉTÉT A SZÉLESFORMÁTUMÚ NYOMTATÓK PIACÁN



**A Durst legfrissebb innovációja, a P5 X szemlélteti a minőség és a megbízhatóság iránti elkötelezettségünket, bemutatva a legjobb abból, amit a Durst képvisel.**

Az olyan magas minőségienyű marketingtevékenységhez, mint a testre szabott vizuális kommunikáció, a nagyméretű dekoráció és a speciális csomagolások kivitelezésére tervezett P5 X a legszigorúbb szabványoknak megfelelően készült, ugyanakkor elérhető azok számára is, akik a digitális nyomtatás legjobbjai közé szeretnének bekerülni.

A P5 platform integrálja a csúcskategóriás rendszereket, a hibrid megoldásokat, valamint az átfordító szoftver-, szolgáltatási és színmegoldásokat. A P5 X-szel a Durst egy új táblanyomtatót mutat be tekercsnyomtatási lehetőségekkel és a teljes P5 platform előnyeivel.

A Durst P5 X kiemelkedik a pontosságával, minőségével, sokoldalúságával, használhatóságával, megfizethetőségével és összetett funkcióival.

## **Precizitás és pontosság**

Az X és Y tengelyen mágneses lineáris motorok biztosítják a pontos, megbízható mozgást a teljes munkaterületen. Ez a fejlett rendszer gyorsabb és egyszerűbb pozicionálást tesz lehetővé a pontosság rovására történő kompromisszumok nélkül, még nagy sebességnél is.

## **Erőteljes vákuumasztal**

A P5 X tizenkét választható zónával rendelkező vákuumasztallal van felszerelve. A négy nagyobb zóna könnyen beállítható egyedi csúszkák segítségével, hogy alkalmazkodjon a nyomtatandó anyag szélességéhez, optimalizálva a szívóteljesítményt. Emellett a levegőáramlás iránya megfordítható a gyors anyageltávolítás érdekében. Nagy előny ez az opció a nagyméretű és nehéz alapanyagok, például üvegtáblák mozgatásánál.

## **Sokoldalú színkonfiguráció**

A P5 X tíz színcsatornát kínál, amelyek az egyedi igényeknek megfelelően konfigurálhatók. A csa-

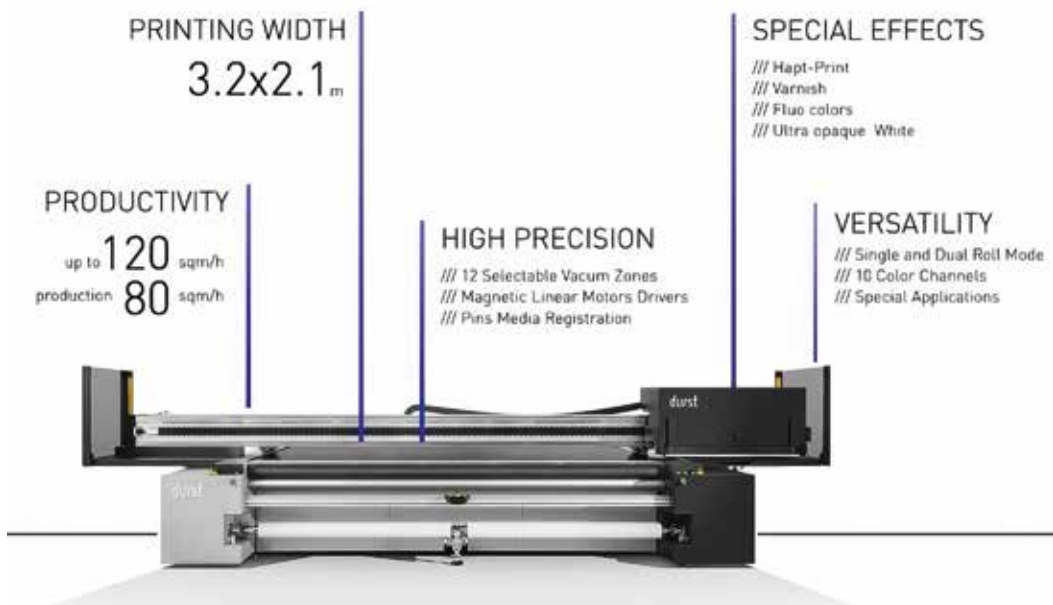



tornák a már sokat bizonyított P5 sorozat festékeit tartalmazzák, a CMYK, a fehér, a fluoreszcens narancssárga, lila, zöld és a light-cyan, a light-magenta, a light-black, a lakk és a primer kombinálásával, így a legkülönbözőbb projektekhez, alkalmazásokhoz és médiatípusokhoz biztosítva a teljes testreszabhatóságot. Üvegnyomatáshoz speciális primer digitális felvitelére van lehetőség a nyomtatás előtt, így nem kell az alapanyagot manuálisan előkezelni.

#### **Optimalizált nyomtatási használhatóság**

- ◆ Twin-printing nyomtatásmód. Zökkenőmentes kétoldalas nyomtatás a nagyobb hatékonyság érdekében, várakozási idő nélkül.
- ◆ Reverse printing. Lehetővé teszi az egymentes fehér fölé- és alányomást egyetlen nyomtatófej használatával.
- ◆ Multitrack printing. Támogatja az egyidejű nyomtatást akár 12 csatornán (oldalanként 6) különböző képekkel vagy táblaméretekkel.

#### **Vizuális állapot sor**

Az állapot sor egy pillantással tájékoztatja a kezelőt a nyomtatási rendszerre vonatkozó legfontosabb információkról. Jelzi a rendszer készenlétét, a hátralévő nyomtatási időt, a festék állapotát és még sok más, lehetővé téve a hatékony felügyeletet és a gyors reagálást minden helyzetre.

A P5 X az ergonómia szem előtt tartásával készült. A biztonsági funkciók közé tartozik a fejkecsi fényfüggőnye, amely megszakítás esetén lelassítja a nyomtatást, így maximális biztonságot nyújt. A P5 X felhasználóbarát LED-es kijelzőkkel is rendelkezik, amelyek jelzik a táblák helyes elhelyezését, és azonosítják, hogy mely vákuumsorokat kell aktiválni. A mágneses kapcsolók köny-

nyen felszerelhetők, ésszerűsítve a teljes beállítási folyamatot.

A P5 X készülékkel kapcsolatos további információkért látogasson el a következő weboldalra: [www.hessetrade.com](http://www.hessetrade.com)

A nyomdaipar számára high-end technológiát szállító gépgyártóként aposztrofált Durst új berendezésével egy nagyobb közönség számára könnyebben elérhető berendezéssel rukkolt elő.

#### **Varga Tamást kérdeztük a Hesse Trade képviselőjében, mit kedvel legjobban az új P5 X-ben?**

Ma már általánosságban elmondható, hogy a kiváló nyomtatminőség minden márkánál alapértelmezetten elvárt tudás. Nekem személy szerint ebben a gépben az tetszik a legjobban, hogy az egyszerű felhasználhatóságot, a színkezelést és az alapanyagok kezelését a remek szoftvertámogatás rendkívül pontosá, gyorsá és biztonságossá teszi. Például automatikusan méri az alapanyagok vastagságát, így a nyomdaipari előképzettséggel nem rendelkező gépkezelő is hamar és jó eredménnyel tudja a berendezést működtetni. A Durst Workflow szoftver már a tizenhetedik fejlesztési verziószámánál tart és a piacon működő több ezer berendezés üzemeltetése során szerzett adatok és tapasztalatok támogatják a folyamatos fejlesztést. Bár a P5 X ára magasabb, mint a rendkívül elterjedten használt kínai berendezéseké, stabilitása, megbízhatósága és nem utolsósorban a 0–24-es szerviztámogatása jelentős érveknek számítanak a vásárlói döntésben.

*Az olaszországi gyár a szervizszolgáltatás gyorsítása érdekében már most minden adatot rögzít, amivel tanítják és szolgálatukba állítják a mesterséges intelligenciát, hogy a különböző időzónákban működő partnerek is azonnal kapjanak megoldást a felmerülő kérdésekre.*